

DRY SYSTEM TECNOCLIMA

Преимущества и выгоды
системы непосредственного
отопления воздухом

КАТАЛОГ ПРОДУКЦИИ ДЛЯ
СЕЛЬСКОХОЗЯЙСТВЕННЫХ
ОБЪЕКТОВ



tecnoclima[®]
PRESIDIO DELL'ARIA

ИСТОРИЯ

Фирма **Tecnoclima S.p.a.**, находящаяся в провинции **Trento, Италия**, была основана в 1973 г. **Alfonso Vescovi** - ведущим экспертом в области техники отопления воздухом. Задачей компании было производство оборудования для отопления помещений теплым воздухом; просушивания и кондиционирования воздуха; систем обогрева и вентиляции помещений, а также рекуперации тепла. Сегодня производственные площади фирмы **Tecnoclima S.p.a.** занимают более 40.000 м² и основной деятельностью компании является производство и продажа оборудования для обработки воздуха, в котором доминирующим аспектом является разработка и производство современных специализированных, конкурентоспособных изделий с применением технологии непосредственного теплообмена **dry**.

ПРОИЗВОДСТВО

Фирма **Tecnoclima** разрабатывает и производит оборудование, на применение которого получены многочисленные разрешения и сертификаты престижных международных центров испытаний и сертификации продукции. Тщательный отбор материалов, строгий контроль сырья, комплектующих и каждой стадии производства, являются гарантом высокого качества и надежности широкого ассортимента изделий, которое подтверждено многочисленными международными сертификатами.

За весь период существования фирмы было разработано более 300 типов оборудования, предназначенного для отопления и кондиционирования воздуха промышленных, общественных, сельскохозяйственных объектов и жилых помещений, а также для оперативного решения проблем отопления при чрезвычайных и непредвиденных ситуациях.

Среди многочисленных объектов, где нашли применение изделия фирмы, особую гордость вызывает система отопления и кондиционирования воздуха производственных помещений фирмы **Ferrari Scaglietti, Modena, Италия**. Эта специфическая задача была решена с помощью автономных моноблоков для обработки воздуха типа «**Roof Top**», использующих технологию непосредственного теплообмена **dry**.

Аналогичным способом была решена и задача для производственных помещений фирмы **Siemens** в Германии. Кроме этого, установки для воздушного отопления и кондиционирования воздуха были установлены на некоторых объектах зимней **олимпиады Turin 2006**.

ДОЧЕРНИЕ ФИРМЫ

Фирма **Tecnoclima** имеет свои дочерние предприятия как в Италии, так и в других странах:

- **EMAT, Lyon** – лидер во Франции в области воздушного отопления.
- **CLIMA ITALIA**, которая более 20 лет работает с высокотехнологичным оборудованием в области обработки и кондиционирования воздуха.



УСПЕХА

ОСНОВЫ УСПЕХА

Основой успеха фирмы **Tecnoclima** является энергия и профессионализм ее руководителя **Alfonso Vescovi**. Это, в сочетании с правильной политикой, проводимой фирмой, в основе которой лежат три основополагающих фактора: Экспорт, Интернациональность и Гибкость, привели к неординарному росту благосостояния фирмы.

- Экспорт

Фирма **Tecnoclima** с первых дней своего существования занимается вопросами экспорта своих специализированных изделий и технологий. Важным успехом в данной области было, несмотря на интенсивную конкуренцию, внедрение на рынок Канады в 1984 году, которое заключалось в продаже канадскому предприятию лицензии на изготовление высокоэффективного изделия, на который фирма **Tecnoclima** получила патент. Сегодня фирма **Tecnoclima** свои изделия экспортирует для более, чем в 40 стран мира и интенсивно проявляет себя на мировом рынке конкуренции.

- Интернационализация

Фирма **Tecnoclima** является одним из лидеров на международном рынке, имеющим собственные торговые марки, инфраструктуру и сеть сбыта. На рынке Франции интенсивной коммерческой деятельностью отличается фирма **EMAT S.A.**, которая имеет хорошо организованную сеть сбыта и сервисного обслуживания продукции **Tecnoclima** во всей Европе.

- Гибкость

Фирма **CLIMA ITALIA** расширила сферу своей деятельности, добавив к предлагаемому ассортименту оборудование кондиционирования, что дало ей значительные преимущества перед конкурентами.

Сегодня, фирма **Tecnoclima** является реальностью, обладающей существенным специфическим профессиональным опытом, многогранной научной, коммерческой и производственной деятельностью и представленной на всех континентах.



ФИЗИЧЕСКИЕ ОСНОВЫ ЯВЛЕНИЯ

– ВОЗДУШНОЕ ОТОПЛЕНИЕ ПУТЕМ НЕПОСРЕДСТВЕННОГО ТЕПЛООБМЕНА (*DRY*)

Как правило, полная энергия, производимая термической системой, состоит из энергии, идущей на нагрев помещения и энергии, затрачиваемой на доставку той, первой части энергии, к месту нагрева.

ЭФФЕКТИВНОСТЬ СИСТЕМЫ

Процессы преобразования энергии в воздухонагревателе (ее образование, распределение, эмиссия и регулирование) определяют режим отопления, расход топлива и тепловой К.П.Д. отопительного прибора.

ЭКСПЛУАТАЦИОННЫЕ РАСХОДЫ

В отличие от традиционной системы отопления (*WET*), использующей промежуточный жидкостный теплоноситель, инновационная технология обработки воздуха (*DRY*) позволяет значительно снизить эксплуатационные расходы и сократить срок окупаемости оборудования.

ЭФФЕКТИВНОСТЬ

Отличительной особенностью данной системы является то, что создаваемое тепло передается непосредственно в отапливаемое помещение. При этом отсутствуют неэффективные преобразования тепла, которые значительно снижают эффективность традиционных отопительных систем.

СБЕРЕЖЕНИЕ ЭНЕРГЕТИЧЕСКИХ РЕСУРСОВ

В системах прямого теплообмена (*DRY*) отсутствует необходимость предварительного подогрева теплообменного средства (воды или пара), а также потери тепла в системе его распределения. Это позволяет значительно сократить время, необходимое для создания в нагреваемом помещении требуемых температурных условий, что глобально обуславливает более высокую эффективность системы и, следовательно, достаточное энергосбережение и снижение количества, выбрасываемых в атмосферу вредных веществ

ОТОПЛЕНИЕ И ОХЛАЖДЕНИЕ

Как при отоплении, так и при охлаждении системы непосредственного теплообмена (*DRY*) обеспечивают максимально эффективную без потерь передачу тепла помещению, тем самым достигая максимальной эффективности. Приборы систем непосредственного теплообмена являются автономными и независимыми от других источников энергии, что значительно повышает гибкость их использования. В качестве резюме можно сделать вывод, что использование систем непосредственного теплообмена (*DRY*), как при отоплении, так и при охлаждении, обеспечивает наилучший результат и наивысшую эффективность.

ОБЗОР ПРЕИМУЩЕСТВ СИСТЕМЫ

<ul style="list-style-type: none"> ✓ ΔT подаваемого воздуха $< 30\text{ }^{\circ}\text{C}$ 	<ul style="list-style-type: none"> ▶ низкое расслаивание воздуха $\leq 0,3\text{ }^{\circ}\text{C/м}$.
<ul style="list-style-type: none"> ✓ Тепловой К.П.Д выше 94 % 	<ul style="list-style-type: none"> ▶ снижение расхода топлива.
<ul style="list-style-type: none"> ✓ Низкая тепловая инерция 	<ul style="list-style-type: none"> ▶ быстрое достижение заданого температурного режима, что идеально при эксплуатации «от случая к случаю».
<ul style="list-style-type: none"> ✓ Воздуонагреватель действует только тогда, когда этого требует рабочая среда 	<ul style="list-style-type: none"> ▶ существенная экономия эксплуатационных расходов.
<ul style="list-style-type: none"> ✓ Отсутствуют промежуточные теплоносители 	<ul style="list-style-type: none"> ▶ нет проблемы замерзания прибора и неэффективного теплообмена.
<ul style="list-style-type: none"> ✓ Возможна установка фильтров ✓ Возможно обновление воздуха, циркулирующего внутри помещения, чистым свежим наружным воздухом ✓ Возможно использование в летнее время режима вентиляции помещений 	<ul style="list-style-type: none"> ▶ система обработки воздуха, обеспечивающая быстрое достижение требуемого комфорта в помещении.
<ul style="list-style-type: none"> ✓ Автономные моноблочные воздухонагреватели 	<ul style="list-style-type: none"> ▶ система, позволяющая быструю и удобную ее трансформацию, при расширении площади отопления помещений. ▶ легкий, быстрый и удобный и монтаж/демонтаж при смене места установки.
<ul style="list-style-type: none"> ✓ Возможна установка воздухонагревателя внутри или снаружи помещения 	<ul style="list-style-type: none"> ▶ отсутствует необходимость централизованной отопительной централи и обеспечивается низкие расходы на эксплуатацию.

TC-DF

Воздуонагреватели серии

Воздуонагреватели с подачей тёплого воздуха
снизу для специального применения

НОВИНКА!

Капельное отопление

Сертифицированы
в государственных
системах
Евросоюза,
Российской Федерации,
Украины,
Беларуси



Высокоэффективные воздуноагреватели серии **TC-DOWN FLOW** для подачи тёплого воздуха в помещение **снизу** через воздуховодную систему, работающие с жидкотопливными или газовыми блочными горелками оснащены:

- камерой сгорания из нержавеющей жаростойкой стали **inox AISI 430** с низкой тепловой нагрузкой
- теплообменником из нержавеющей коррозиустойчивой стали **inox AISI 304**, с трубками плоского сечения и отпечатками для создания завихрения с целью оптимизации теплообмена
- центробежными вентиляторами с клиноременным приводом со ски-

вом изменяемого диаметра

- электронными устройствами управления, контроля и безопасности
 - фланцем специальной формы для присоединения воздуховодов
- Серия **TC-DF** для вертикальной либо горизонтальной установки спроектирована специально для отопления тепличных структур и всех помещений, в которых требуется подача тёплого воздуха на уровне земли через воздуховоды.

К аппарату предлагается широкий выбор дополнительного оборудования (фильтры, дистанционное управление, полиэтиленовые воздуховоды т.д.)

ОТЛИЧИТЕЛЬНЫЕ ПРИЗНАКИ КОНСТРУКЦИИ

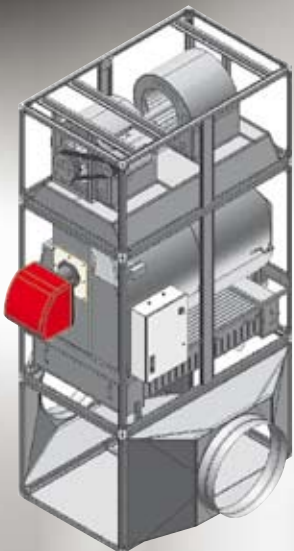

- **Каркас** собран из стального оцинкованного профиля и обшит панелями из оцинкованной окрашенной жести, оклеенных изнутри слоем теплоизоляции.
- **Узел вентиляции** состоит из одного или нескольких статически и динамически сбалансированных центробежных вентиляторов двухстороннего всасывания; клиноременного привода со шкивом регулируемого диаметра и устройством натяжения ремня.
- **Электрооборудование** – служит для автоматического или ручного управления работой узла вентиляции; аварийного выключения горелки в случаях перегрева установки. Оборудован электрошкафом управления и двойным защитным термостатом FAN-LIMIT.
- **Фланец** специальной формы для присоединения воздуховодов.

Теплообменник – сердце установки

Высокоэффективный теплообменник состоит из следующих элементов:

- **Камера горения** – изготовлена из жаростойкой нержавеющей стали **inox AISI 430** (с содержанием хрома 18%) пламеинверсной модели, обладает низкой термической нагрузкой и прекрасно охлаждается во всех своих точках.
- **Теплообменные элементы** – высокоэффективный теплообмен обеспечивают специальными завихрителями, впрессованными сверху в стальные трубки, приваренные к стальной плите теплообменника.
- **Коллектор дымоудаления** – представляет собой стальную трубчатую конструкцию с широкими дверцами для проведения инспекции и технического обслуживания.

ПРИМЕРЫ ЭКСПЛУАТАЦИИ



ГАБАРИТЫ

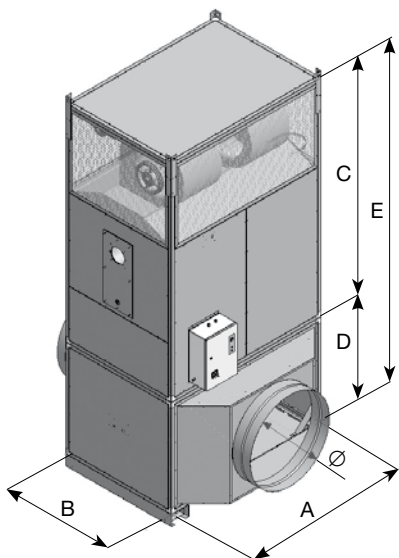

Тип	ГАБАРИТЫ мм					Ø вывода прод. сгорания, мм	вес, кг
	A	B	C	D	E		
ТС 160 DF	1.300	900	2.120	700	2.820	250	492
ТС 190 DF	1.300	900	2.120	700	2.820	250	517
ТС 225 DF	1.500	1.000	2.120	700	2.820	250	620
ТС 255 DF	1.500	1.000	2.120	700	2.820	250	625
ТС 320 DF	1.700	1.200	2.350	1.100	3.450	300	834
ТС 390 DF	1.700	1.200	2.350	1.100	3.450	300	874
ТС 460 DF	2.090	1.270	2.870	1.100	3.970	330	1.222
ТС 590 DF	2.090	1.270	2.870	1.100	3.970	330	1.312
ТС 645 DF	2.500	1.500	3.120	1.400	4.520	370	1.687
ТС 770 DF	2.500	1.500	3.120	1.400	4.520	370	1.812

Технические данные СЕРИИ ТС-DF

МОДЕЛЬ	Номинальная тепловая нагрузка		Полезная мощность отопления		Поток воздуха Нм³/ч	Полезное статическое давление Па	Электродвигатель кВт	Диаметр подающего отверстия Ø мм
	кВт	ккал/ч	кВт	ккал/ч				
ТС 160 DF	161,2	138.600	145,3	125.000	10.600	150	2,20	600
ТС 190 DF	190,0	163.400	168,2	144.600	12.500	150	3,00	600
ТС 225 DF	225,8	194.225	203,5	175.000	14.500	150	3,00	600
ТС 255 DF	258,8	222.600	230,3	198.100	16.000	150	4,00	600
ТС 320 DF	322,6	277.470	290,7	250.000	21.000	150	4,00	900
ТС 390 DF	391,0	336.250	347,6	298.950	23.500	150	5,50	900
ТС 460 DF	460,6	396.160	415,0	356.900	31.000	150	7,50	900
ТС 590 DF	590,0	507.300	523,2	450.000	36.000	150	9,00	900
ТС 645 DF	645,3	554.940	581,4	500.000	42.000	150	11,00	1.200
ТС 770 DF	769,0	661.500	682,9	587.400	50.000	150	15,00	1.200

Термические параметры сертифицированы GASTEC

AGRI-C

Воздуонагреватели серии

Передвижные воздуноагреватели
для сельского хозяйства



НОВИНКА!

Сертифицированы
в государственных
системах
Евросоюза,
Российской Федерации,
Украины,
Беларуси

Воздуноагреватели серии AGRI-C для подачи тёплого воздуха непосредственно или через полиэтиленовые воздуховоды оснащены **газовой** или **жидкотопливной** горелкой, камерой горения и теплообменником высокой эффективности из нержавеющей жаропрочной стали **inox AISI 430**, осевым (для модели AGRI-C) или центробежным (для модели AGRI-C/R) вентилятором, электрическим устройством для управления, контроля

и безопасности, прочным корпусом из окрашенных оцинкованных металлических панелей.

Разработано 5 моделей воздуноагревателей для сельского хозяйства, предназначенных для отопления и вентиляции теплиц, ферм и других зоотехнических объектов.

Воздуноагреватели серии AGRI-C имеют широкий ассортимент дополнительных принадлежностей.

ОТЛИЧИТЕЛЬНЫЕ ПРИЗНАКИ КОНСТРУКЦИИ



Отличительные признаки конструкции теплообменника, изготовленного из нержавеющей жаропрочной стали **inox AISI 430**:

Запатентованная конструкция, изготовленная из нержавеющей хромированной стали (содержание хрома 18%) обеспечивает высокую коррозионную стойкость от влаги и продуктов сгорания.

Теплообменник состоит из:

- инверсной камеры сгорания цилиндрической конструкции, обеспечивающей её равномерное охлаждение в любой точке камеры, с фланцем для присоединения газовой или жидкотопливной горелки и смотровым «глазком» для наблюдения за пламенем.
- трубчатого теплообменника с возрастающим наклоном по направлению к фланцу для присоединения дымохода. Специальные отпечатки на плоских трубах теплообменника создают завихрения, обеспечивая максимальную эффективность теплообмена.
- широкого ревизионного отверстия, обеспечивающего удобный контроль и чистку при выполнении ТО.

ПРИМЕРЫ ЭКСПЛУАТАЦИИ

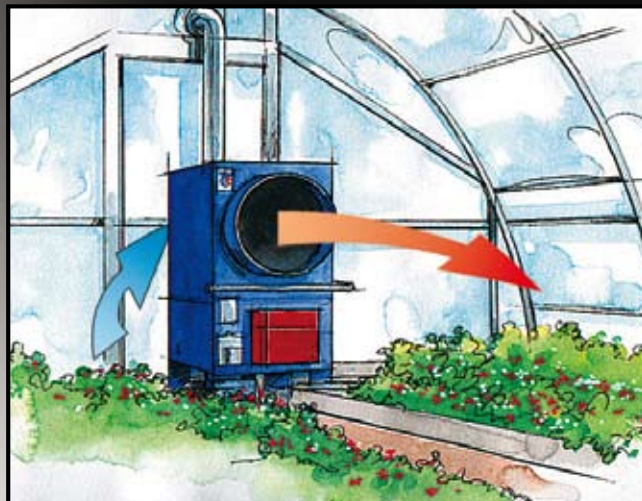

ГАБАРИТЫ

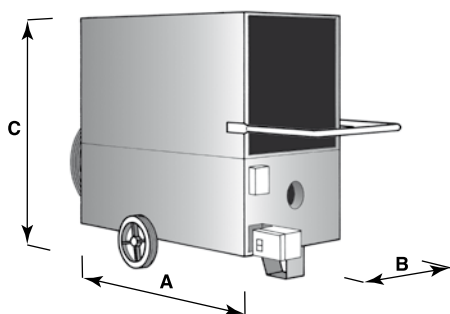

Оснащённые осевым вентилятором (AGRI -C)

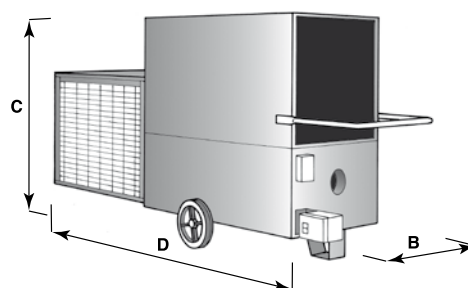

Оснащённые центробежным вентилятором (AGRI-C/R)

Тип	габариты, мм				вывода прод. сгор., мм	вес*, кг	
	A	B	C	D		AGRI-C	AGRI-C/R
AGRI-C AGRI-C/R 60	950	500	1.000	1.535	130	95	119
AGRI-C AGRI-C/R 85	950	550	1.065	1.595	130	111	139
AGRI-C AGRI-C/R 120	1.214	650	1.220	1.990	180	164	199
AGRI-C AGRI-C/R 175	1.470	750	1.395	2.365	200	225	285
AGRI-C 240	1.700	900	1.400	-	200	315	-

* вместе с горелкой и насадкой для подачи воздуха в четырёх направлениях

Технические данные СЕРИИ AGRI

МОДЕЛЬ		Единица измерения	AGRI-C 60	AGRI-C 85	AGRI-C 120	AGRI-C 175	AGRI-C 240
Номинальная тепловая нагрузка		кВт	60,00	85,00	119,00	175,00	240,00
		ккал/час	51.600	73.100	102.300	150.500	206.400
Полезная мощность отопления		кВт	53,00	75,00	105,00	153,00	209,00
		ккал/час	45.580	64.500	90.300	131.600	179.800
Поток воздуха		м³/час	4.500	6.000	8.500	13.000	16.000
Мощность эл. двигателя вентилятора	Винтового AGRI-C	кВт	0,40	0,53	1,00	1,35	2,20
	Центробежного AGRI-C/R	кВт	0,75	0,75	1,50	2,20	-
Напряжение эл. сети			1ф. 230В 50Гц			-	-
			-	3ф. 400В 50Гц			

термические параметры сертифицированы GASTEC

AGRI-P

Воздуонагреватели серии

Подвесные воздунагреватели
для сельского хозяйства

НОВИНКА!



Сертифицированы
в государственных
системах
Евросоюза,
Российской Федерации,
Украины,
Беларуси

Воздуонагреватели серии AGRI-P для подачи тёплого воздуха непосредственно или через полиэтиленовые воздуховоды оснащены **газовой** или **жидкотопливной** горелкой, камерой горения и теплообменником высокой эффективности из нержавеющей жаропрочной стали **inox AISI 430**, осевым (для модели AGRI-P) или центробежным (для модели AGRI-P/R) вентилятором, электрическим устройством для управления, контроля и безопас-

ности, прочным корпусом из окрашенных оцинкованных металлических панелей.

Разработано 5 моделей воздунагревателей для сельского хозяйства, предназначенных для отопления и вентиляции теплиц, ферм и других зоотехнических объектов.

Воздуонагреватели серии AGRI-P имеют широкий ассортимент дополнительных принадлежностей.

ОТЛИЧИТЕЛЬНЫЕ ПРИЗНАКИ КОНСТРУКЦИИ



Отличительные признаки конструкции теплообменника, изготовленного из нержавеющей жаропрочной стали **inox AISI 430**:

Запатентованная конструкция, изготовленная из нержавеющей хромированной стали (содержание хрома 18%) обеспечивает высокую коррозионную стойкость от влаги и продуктов сгорания.

Теплообменник состоит из:

- инверсной камеры сгорания цилиндрической конструкции, обеспечивающей её равномерное охлаждение в любой точке камеры, с фланцем для присоединения газовой или жидкотопливной горелки и смотровым «глазком» для наблюдения за пламенем.
- трубчатого теплообменника с возрастающим наклоном по направлению к фланцу для присоединения дымохода. Специальные отпечатки на плоских трубах теплообменника создают завихрения, обеспечивая максимальную эффективность теплообмена.
- широкого ревизионного отверстия, обеспечивающего удобный контроль и чистку при выполнении ТО.

ПРИМЕРЫ ЭКСПЛУАТАЦИИ



ГАБАРИТЫ

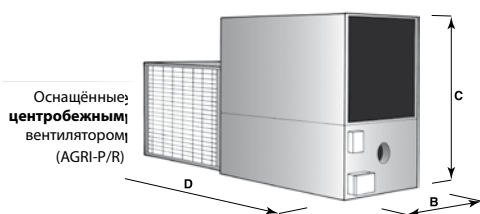
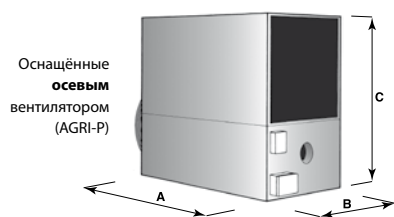

Тип	габариты, мм				вывода прод. сгор., мм	Вес*, кг	
	A	B	C	D		AGRI-P	AGRI-P/R
AGRI-P AGRI-P/R 60	950	500	860	1.535	130	91	115
AGRI-P AGRI-P/R 85	950	550	925	1.595	130	104	132
AGRI-P AGRI-P/R 120	1.214	650	1.080	1.990	180	156	191
AGRI-P AGRI-P/R 175	1.470	750	1.230	2.365	200	215	275
AGRI-P 240	1.700	900	1.565	-	200	315	-

* вместе с горелкой и односторонней насадкой подачи воздуха

Преимущества подвесной модели воздухонагревателей серии AGRI -P:

- Не загромождается теплица, а значит больше площади для грядок.
- Возможна стационарная установка, при этом нет необходимости демонтировать оборудование после завершения сезона.
- При установке воздухонагревателя в торце теплицы возможна подача свежего воздуха, а также фронтальный вывод дымохода, таким образом нет необходимости делать дополнительные отверстия на крыше.
- При орошении, исключается прямое попадание влаги на установку.
- Генераторы серии AGRI P оснащённые осевым вентилятором могут быть установлены как вертикально, так и горизонтально, в зависимости от формы и конструкции теплицы.

Технические данные СЕРИИ AGRI

МОДЕЛЬ	Единица измерения	AGRI-P 60	AGRI-P 85	AGRI-P 120	AGRI-P 175	AGRI-P 240	
Номинальная тепловая нагрузка	кВт	60,00	85,00	119,00	175,00	240,00	
	ккал/час	51.600	73.100	102.300	150.500	206.400	
Полезная мощность отопления	кВт	53,00	75,00	105,00	153,00	209,00	
	ккал/час	45.580	64.500	90.300	131.600	179.800	
Поток воздуха	м³/час	4.500	6.000	8.500	13.000	16.000	
Мощность эл. двигателя вентилятора	Винтового AGRI-P	кВт	0,40	0,53	1,00	1,35	2,20
	Центробежного AGRI-P/R	кВт	0,75	0,75	1,50	2,20	-
Напряжение эл. сети		1ф. 230В 50Гц			-	-	
		-	3ф. 400В 50Гц				

термические параметры сертифицированы GASTEC

MB

Воздуонагреватели серии

Жидкотопливные мобильные воздуонагреватели



Сертифицированы
в государственных
системах
Евросоюза,
Российской Федерации,
Украины,
Беларуси



Жидкотопливные воздуонагреватели серии **MB** для подачи тёплого воздуха непосредственно или через гибкие воздуховоды оснащены **жидкотопливной** горелкой, встроенным топливным баком, камерой горения и теплообменником высокой эффективности из нержавеющей жаропрочной стали **inox AISI 430**, осевым (для модели MB) или центробежным (для модели MB/R) вентилятором, электрическим устройством для управления, контроля и

безопасности, прочным корпусом из окрашенных оцинкованных металлических теплоизолированных панелей. Разработано 5 моделей воздуонагревателей для отопления и просушивания конструкций, сушки веществ, ферм, подвальных помещений, отопления палаточных городков и временного жилья в аварийных и чрезвычайных ситуациях, а также везде, где требуются мобильные автономные и лёгкие в применении отопительные приборы.

ОТЛИЧИТЕЛЬНЫЕ ПРИЗНАКИ КОНСТРУКЦИИ



Отличительные признаки конструкции теплообменника, изготовленного из нержавеющей жаропрочной стали **inox AISI 430**:

Запатентованная конструкция, изготовленная из нержавеющей хромированной стали (содержание хрома 18%) обеспечивает высокую коррозиустойчивость от влаги и продуктов сгорания.

Теплообменник состоит из:

- инверсной камеры сгорания цилиндрической конструкции, обеспечивающей её равномерное охлаждение в любой точке камеры, с фланцем для присоединения газовой или жидкотопливной горелки и смотровым «глазком» для наблюдения за пламенем.
- трубчатого теплообменника с возрастающим наклоном по направлению к фланцу для присоединения дымохода. Специальные отпечатки на плоских трубах теплообменника создают завихрения, обеспечивая максимальную эффективность теплообмена.
- широкого ревизионного отверстия, обеспечивающего удобный контроль и чистку при выполнении ТО.

ПРИМЕРЫ ЭКСПЛУАТАЦИИ

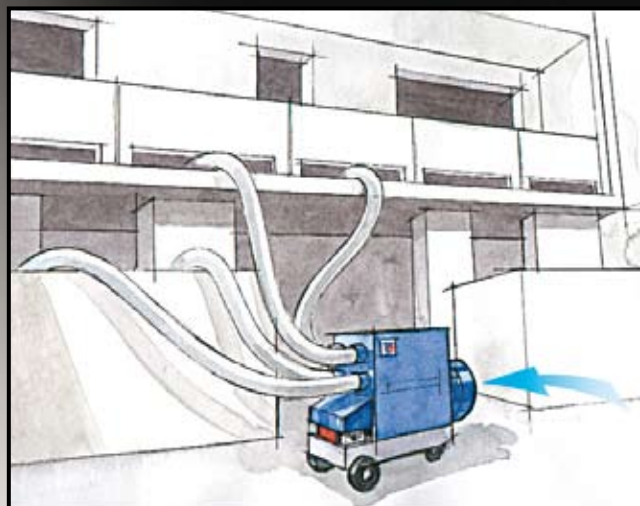
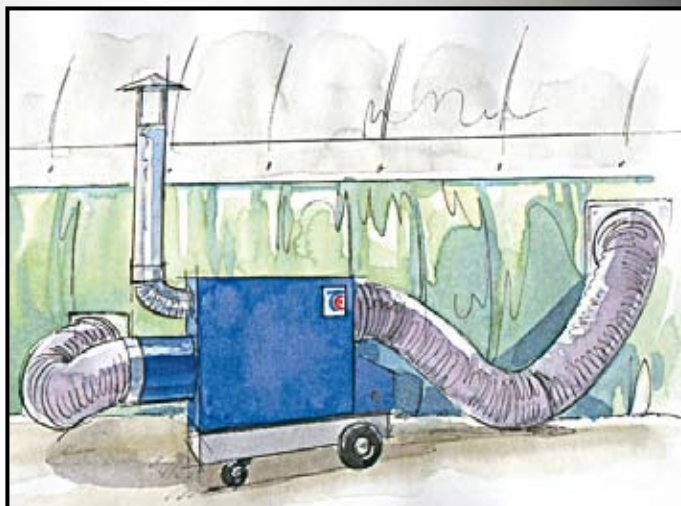

ГАБАРИТЫ

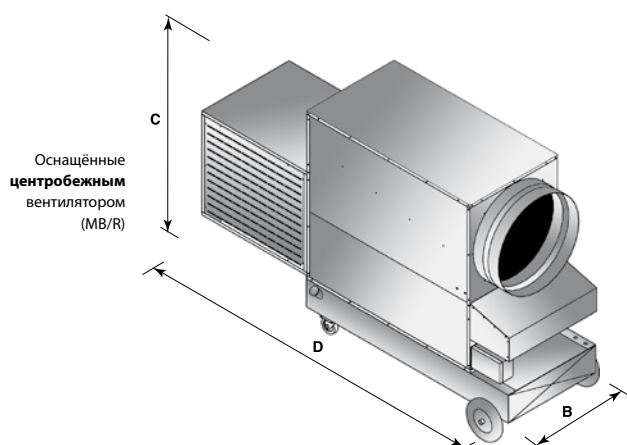
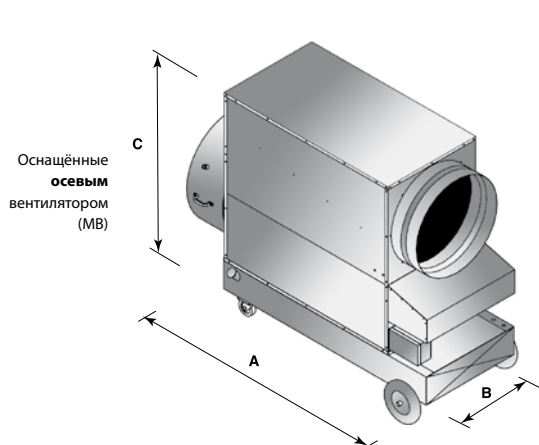

Тип	габариты, мм				вывода прод. сгор., мм	вес, кг	
	A	B	C	D		MB	MB/R
MB-MB/R 60	1.480	500	1.180	2.000	130	122	144
MB-MB/R 85	1.510	550	1.245	2.200	130	140	168
MB-MB/R 120	1.820	650	1.400	2.280	180	196	231
MB-MB/R 175	2.145	750	1.595	2.690	200	265	325
MB 240	2.200	900	1.965	-	200	345	-

Технические данные СЕРИИ MB

МОДЕЛЬ	Единица измерения	MB 60	MB 85	MB 120	MB 175	MB 240	
Номинальная тепловая нагрузка	кВт	60,00	85,00	119,00	175,00	240,00	
	ккал/час	51.600	73.100	102.300	150.500	206.400	
Полезная мощность отопления	кВт	53,00	75,00	105,00	153,00	209,00	
	ккал/час	45.580	64.500	90.300	131.600	179.800	
Поток воздуха	м³/час	4.500	6.000	8.500	13.000	16.000	
Мощность эл. двигателя вентилятора	Винтового MB	кВт	0,40	0,53	1,00	1,35	2,20
	Центробежного MB/R	кВт	0,75	0,75	1,50	2,20	-
Напряжение эл. сети	1ф. 230В 50Гц				-	-	
	-	3ф. 400В 50Гц					
Топливный бак	л	96	107	155	226	285	

DGK/S/P

Воздуонагреватели серии

Газовые и жидкотопливные
передвижные воздуноагреватели
для чрезвычайных ситуаций



Сертифицированы
в государственных
системах
Евросоюза,
Российской Федерации,
Украины,
Беларуси

Газовые и жидкотопливные передвижные воздуноагреватели для непосредственного выдува или подачи воздуха через гибкие воздуховоды. Оборудованы: камерой горения из нержавеющей стали (за исключением **DGK** и **DGP**); жидкотопливной или пропановой горелкой; электрическими устройствами для автоматического управления, контроля и защиты; теплостойким эмалированным наружным кожухом.

Жидкотопливные воздуноагреватели серии **DGK** не оборудованы закрытой камерой горения; продукты сго-

рания смешиваются с воздушным потоком и тем самым обеспечивают тепловой К.П.Д 100 %.

Жидкотопливные воздуноагреватели серии **DGS** оборудованы камерой сгорания и теплообменником, которые обеспечивают отделение продуктов сгорания и выдув чистого теплого воздуха.

Воздуноагреватели серии **DGP** работают на пропане и обеспечивают регулирование мощности отопления горелки в зависимости от потребности.

ОТЛИЧИТЕЛЬНЫЕ ПРИЗНАКИ КОНСТРУКЦИИ

Жидкотопливные передвижные воздуноагреватели серии **DGK** и серии **DGS**

Жидкотопливные воздуноагреватели серии **DGK** не оборудованы камерой сгорания, не содержат отдельного вывода для удаления продуктов сгорания и обеспечивают тепловой К.П.Д 100 %.

Жидкотопливные воздуноагреватели серии **DGS** оборудованы камерой сгорания, которая обеспечивает выдув чистого теплого воздуха и быструю чистку при выполнении ТО.

Передвижные воздуноагреватели серии **DGP** для работы на пропане

Для работы должны быть подключены к газовому баллону или к цистерне с сжиженным пропаном. Воздуноагреватели данной серии отличаются широким интервалом мощностей отопления. Они оборудованы газовой арматурой для обеспечения регулировки тепловой мощности в зависимости от условий отопления.

ПРИМЕРЫ ЭКСПЛУАТАЦИИ



ГАБАРИТЫ

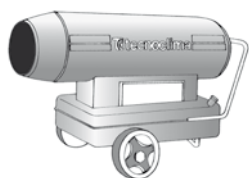

Тип	длина, мм	ширина, мм	высота, мм	вес, кг
DGK 65	1405	620	750	65
DGK 115	1680	690	898	101

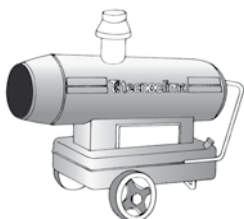

Тип	длина, мм	ширина, мм	высота, мм	Ø ДЫМОХОДА, мм	вес, кг
DGS 40	1188	620	790	140	70
DGS 55	1405	620	790	140	76
DGS 85	1680	690	938	140	121



Тип	длина, мм	ширина, мм	высота, мм	вес, кг
DGP 20	520	275	410	14
DGP 45	610	490	545	21
DGP 90	1000	500	580	28

Технические данные СЕРИИ DGK/S/P

МОДЕЛЬ	Единица измерения	DGK 65	DGK 115	DGS 40	DGS 55	DGS 85	DGP 20	DGP 45	DGP 90
Номинальная тепловая нагрузка	кВт	65,98	115,3	36,5	52,6	83,93	-	-	-
	ккал/час	56.739	99.130	31.305	45.218	72.173	-	-	-
Полезная мощность отопления	кВт	65,98	115,3	31,7	45,8	74,3	31,2	58,4	100
	ккал/час	56.739	99.130	27.266	39.384	63.873	max 26.814 min 10.682	max 50.249 min 29.975	max 86.000 min 50.000
Поток воздуха	м³/час	2.800	4.800	2.000	2.500	4.500	750	1.800	3.300
Потребляемая эл. мощность	Вт	460	800	460	460	800	90	110	300
Напряжение эл.сети		230 В 50 Гц							
Топливный бак	л	51	100	51	51	100	-	-	-
Топливо		жидкое топливо газойль или керосин					сжиж. газ пропан/бутан		
Расход топлива	кг/ч	6,07	10,6	3,35	4,84	7,72	max 2,46	max 4,61	max 7,99

термические параметры сертифицированы GASTEC

SUPERCIKKI 80

Воздухонагреватели - смесители

Автономные жидкотопливные
воздухонагреватели



Сертифицированы
в государственных
системах
Евросоюза,
Российской Федерации,
Украины,
Беларуси

Подвесные воздухонагреватели со 100 % тепловым К.П.Д. для отопления и перемешивания воздуха птицеферм, использующие природный или сжиженный газ и состоящие из: специальной атмосферной горелки, защищенной от блокирования; устройства розжига горелки и ионизационного контроля пламени; стальной камеры горения футерованной алюминием, отличающейся повышенным сопротивлением к окислации и к воздействию высоких температур; центробежного вентилятора, обеспечивающего большое статическое давление потока воздуха и хорошее распределение теплого воздуха в помеще-

нии; наружного кожуха из оцинкованных окрашенных стальных панелей, обеспечивающего защиту воздухонагревателя от воздействий окружающей среды, а также полную его водонепроницаемость. Воздухонагреватель изготовлен в соответствии с требованиями электрозащиты класса **IP44**.

SuperCikki 80 предназначен для интенсивного отопления птице- и животноводческих ферм, инкубаторов, свиарников.

SuperCikki 80 также является идеальным решением для отопления теплиц и закрытых строений.



Длина мм	Ширина мм	Высота мм
705	495	800

ПРИМЕРЫ ЭКСПЛУАТАЦИИ

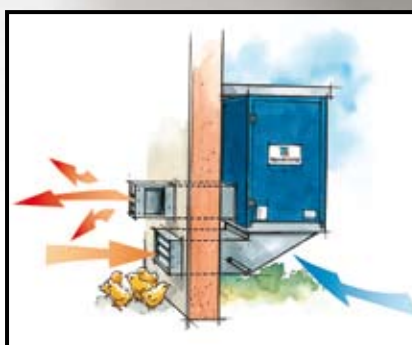
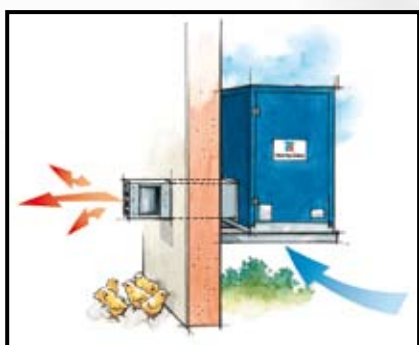
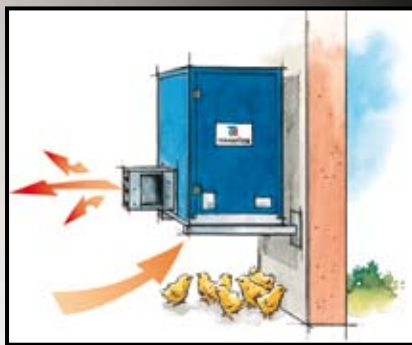
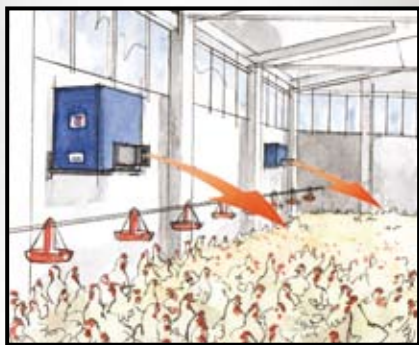

Технические данные SUPERCIKKI 80

ТИП	SUPERCIKKI 80	
Ном. мощность отопления	кВт	80,0 ⁽¹⁾
	ккал/час	68.800 ⁽¹⁾
Поток воздуха при +15°C	м³/час	2.000
Т потока воздуха (прибл.)	К	~ 135
Дальность подачи потока воздуха (прибл.) ⁽²⁾	м	~ 30
Уровень акустических шумов (прибл.) ⁽³⁾	дБ(А)	~ 64
Напряжение эл. сети		1ф. 230 В + N
Мощность эл. двигателя вентилятора	кВт	0,373
Макс. ток эл. двигателя вентилятора	А	3,0
Тип прибора		A ₂
При использовании природного газа метана G20		
- давление газа в контуре подключения	мбар	20
- расход при непрерывной эксплуатации ⁽⁴⁾	м³/час	7,6
При использовании природного газа метана G25		
- давление газа в контуре подключения	мбар	20-25
- расход при непрерывной эксплуатации ⁽⁵⁾	м³/час	8,8
При использовании сжиженного газа пропана G31		
- давление газа в контуре подключения	мбар	37-50
- расход при непрерывной эксплуатации ⁽⁶⁾	м³/час	3,0
При использовании сжиженного газа бутана G30		
- давление газа в контуре подключения	мбар	30-50
- расход при непрерывной эксплуатации ⁽⁷⁾	м³/час	3,0

1) по требованиям UNI-EN 1020 в зависимости от теплоты сгорания

2) на указанном расстоянии скорость потока воздуха = 0,2 м/с

3) при стандартном подключении на расстоянии 3 м от прибора

4) теплота сгорания газа 9020 ккал/м³/час при 1013 мбар и 15 °С

5) теплота сгорания газа 7760 ккал/м³/час при 1013 мбар и 15 °С

6) теплота сгорания газа 22850 ккал/м³/час при 1013 мбар и 15 °С

7) теплота сгорания газа 30050 ккал/м³/час при 1013 мбар и 15 °С

BA-S

Воздухонагреватели серии

Автономные жидкотопливные
воздухонагреватели



Сертифицированы
в государственных
системах
Евросоюза,
Российской Федерации,
Украины,
Беларуси

Высокоэффективные автономные воздухонагреватели непосредственного выдува оборудованы: жидкотопливной горелкой, встроенным регулятором температуры и топливным баком; толстостенной камерой горения, изготовленной из нержавеющей жаростойкой стали **inox AISI 430**; трубчатым теплообменником с завихрителями; малошумящим центробежным вентилятором; электрическими устройствами для управления, контроля и безо-

пасности; корпус воздухонагревателя закрыт кожухом из окрашенных и теплоизолированных стальных панелей. 5 моделей воздухонагревателей серии **BA-S** разработанные компанией **Tecnoclima** предназначены для отопления артелей, автосервисов, лабораторий, а также аварийных ремонтных мастерских и везде, где требуются автономные, быстро и легко устанавливаемые воздухонагреватели.

ОТЛИЧИТЕЛЬНЫЕ ПРИЗНАКИ КОНСТРУКЦИИ

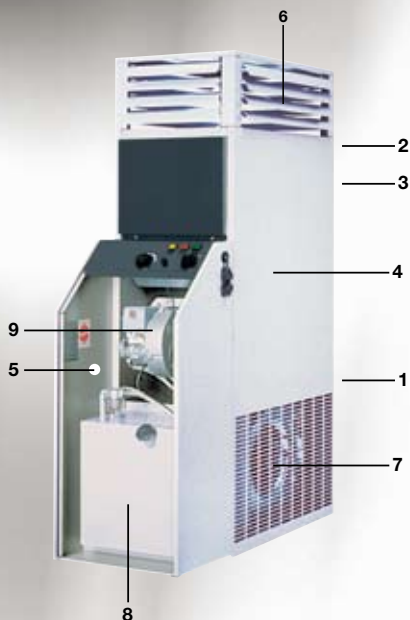

1. **Камера сгорания** инверсная, с низким термическим сопротивлением изготовленная из жаропрочной нержавеющей стали **inox AISI 430**, обеспечивающая высококачественный теплообмен по всей своей поверхности;
2. **Трубчатый теплообменник** с впрессованными завихрителями, обеспечивающий высокоэффективный теплообмен;
3. **Задний коллектор продуктов сгорания** и широкое контрольное отверстие обеспечивают быстрое и удобное выполнение чистки при ТО;
4. **Наружный кожух** изготовлен из стальных жестяных окрашенных панелей, изнутри оклеенных теплоизоляцией;
5. **Картер** для защиты горелки и топливного бака с широким контрольным смотровым отверстием;
6. **Пленум** с горизонтальными регулируемыми направляющими для прямой четырёхсторонней раздачи воздуха в помещении с возможностью заглушить одну сторону подачи воздуха;
7. **Центробежный вентилятор** двойного всасывания с непосредственным приводом от однофазного двигателя;
8. **Топливный бак** большой вместимости, оборудованный фильтром очистки топлива и присоединенный к контуру автоматической подачи топлива к горелке;
9. **Жидкотопливная горелка**.

ПРИМЕРЫ ЭКСПЛУАТАЦИИ

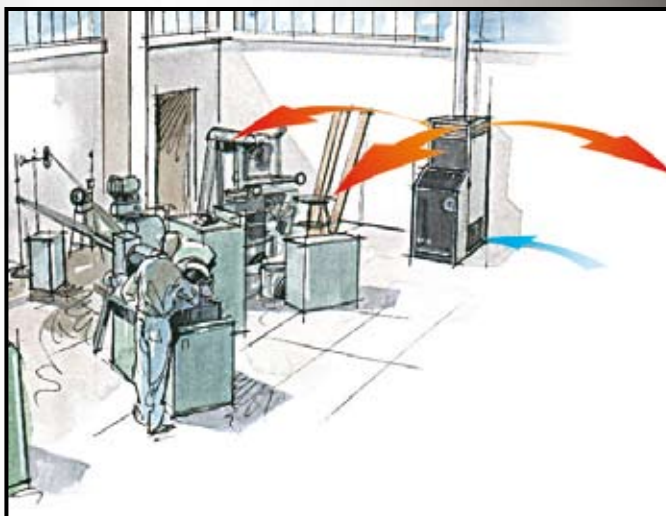

ГАБАРИТЫ

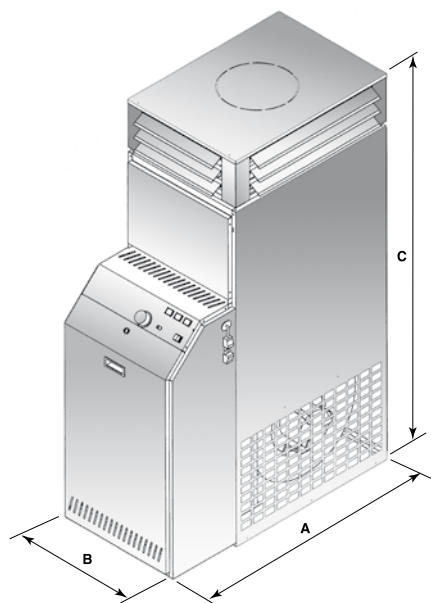

Тип	габариты, мм			Ø вывода прод. сгор., мм	емкость топливного бака, лтр	вес, кг
	A	B	C			
BA 30S	1.050	460	1.600	120	20	132
BA 40S	1.050	460	1.600	120	55	137
BA 60S	1.120	540	1.700	150	75	173
BA 80S	1.220	680	1.885	180	105	197
BA 100S	1.400	760	2.000	200	135	264

Технические данные СЕРИИ BA-S

МОДЕЛЬ	Единица измерения	BA30S	BA40S	BA60S	BA80S	BA100S
Номинальная тепловая нагрузка	кВт	33,7	46,8	71,1	93	104,6
	ккал/час	29.000	40.300	61.200	80.000	90.000
Полезная мощность отопления	кВт	30,4	42,2	64,4	83,9	94,2
	ккал/час	26.130	36.300	55.400	72.100	81.090
Тепловой К.П.Д.	%	90,1	90,1	90,5	90,1	90,1
Поток воздуха при T=15°C	м³/час	1.900	2.800	4.500	5.300	6.300
Напряжение эл. сети		1ф. 230 В 50 Гц				
Мощность двигателя вентилятора	Вт	0,245	0,245	0,59	0,736	0,736



Сертифицированы
в государственных
системах
Евросоюза,
Российской Федерации,
Украины,
Беларуси

Жидкотопливные воздухонагреватели, как для непосредственного выдува, так и для подключения к системе воздуховодов, состоят из толстостенной стальной камеры горения; трубчатого теплообменника с завихрителями; жидкотопливной горелки; центробежного вентилятора с низким уровнем аку-

стических шумов; электрическими устройствами для управления, контроля и защиты; кожуха из окрашенной жести и оклеенным изнутри слоем теплоизоляции.

ОТЛИЧИТЕЛЬНЫЕ ПРИЗНАКИ КОНСТРУКЦИИ

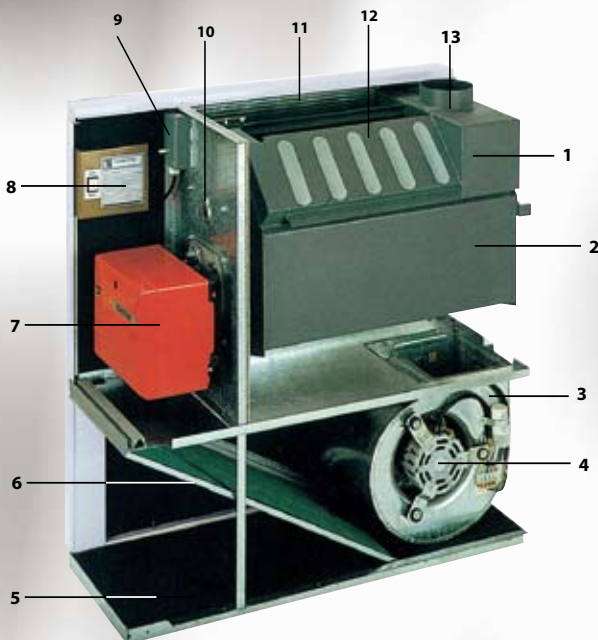

- 1 Задний коллектор продуктов сгорания
- 2 Камера сгорания из стали *Cor-Ten*
- 3 Центробежный вентилятор
- 4 Однофазный эл. двигатель
- 5 Тепло-звукоизоляция
- 6 Воздушный фильтр
- 7 Жидкотопливная горелка
- 8 Электрические устройства
- 9 Двойной термостат безопасности
- 10 Отверстие для наблюдения за пламенем
- 11 Теплоизоляция
- 12 Теплообменные трубки
- 13 Вывод для подключения дымохода

ПРИМЕРЫ ЭКСПЛУАТАЦИИ

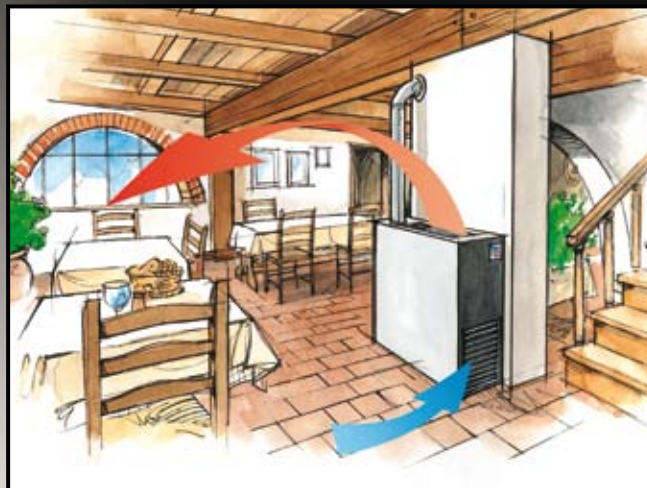
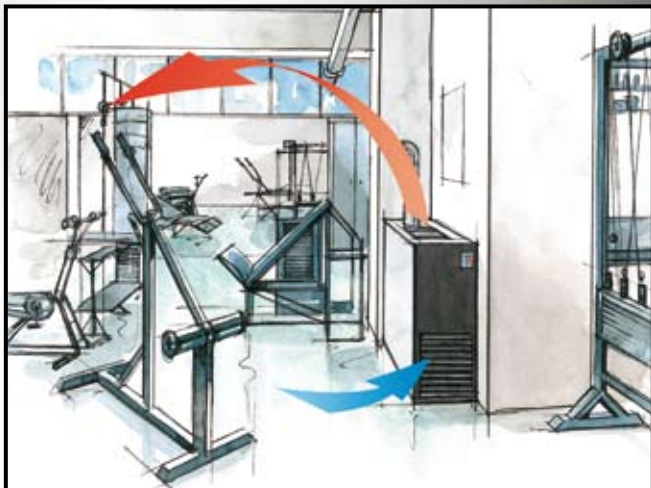

ГАБАРИТЫ

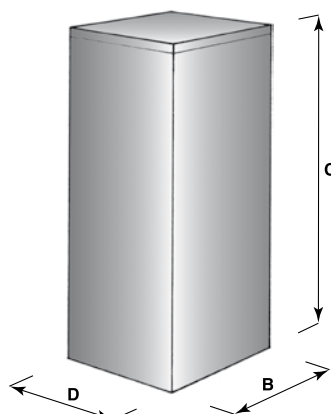
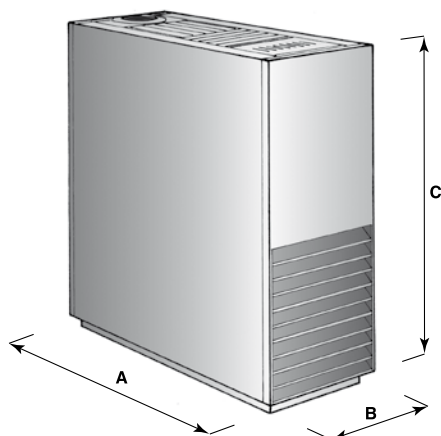

Тип	габариты, мм				Ø вывода прод. сгор., мм	вес, кг	емкость топливного бака, лтр
	A	B	C	D			
DM 15	860	350	860	300	100	82	80
DM 20	960	390	960	300	120	97	100
DM 30	1.030	430	1.030	320	130	116	130

Технические данные СЕРИИ DM

МОДЕЛЬ	Единица измерения	DM 15	DM 20	DM 30
Номинальная тепловая нагрузка	кВт	18,49	23,72	34,13
	ккал/час	15.900	20.400	29.350
Полезная мощность отопления	кВт	16,28	20,93	30,23
	ккал/час	14.000	18.000	26.000
Поток воздуха при T=15°C	м³/час	850	1.100	1.600
Статическое давление	среднее	мм водяного столбика	5	5
	высокое	мм водяного столбика	8	8
Напряжение эл. сети		1 ф. 230 В 50 Гц		
Мощность двигателя вентилятора	Вт	147	147	420



Возможные варианты поставки:

- с низким содержанием NOx
- с модулирующей горелкой
- с возможностью функционирования в режиме конденсации
- с различным расходом воздуха
- с высоким статическим давлением потока воздуха

Сертифицированы
в государственных
системах
Евросоюза,
Российской Федерации,
Украины,
Беларуси

Высокоэффективные воздухонагреватели стоечного типа для подачи теплого воздуха в помещения непосредственно или через воздуховодную систему; работающие с жидкотопливными или газовыми блочными горелками; оснащены камерой горения из жаростойкой нержавеющей стали **inox AISI 430**, высокоэффективным пластинчатым теплообменником, центробежным вентилятором и клиноременным приводом со шкивом регулируемого

диаметра, электронными устройствами управления, контроля и безопасности. Жесткая шкафная конструкция воздухонагревателя сделана из стального профиля и обшита теплоизолированными панелями из оцинкованной окрашенной стали.

Воздухонагреватели могут поставляться с одноступенчатой, двухступенчатой или модулирующей блочной горелкой, на конденсации, с высоким статическим давлением.

ОТЛИЧИТЕЛЬНЫЕ ПРИЗНАКИ КОНСТРУКЦИИ



- **Каркас** собран из стального оцинкованного профиля и обшит панелями из оцинкованной окрашенной жести, оклеенных изнутри слоем теплоизоляции.
- **Узел вентиляции** состоит из одного или нескольких статически и динамически сбалансированных центробежных вентиляторов двухстороннего всасывания; клиноременного привода со шкивом регулируемого диаметра и устройством натяжения ремня.
- **Электрооборудование** – служит для автоматического или ручного управления работой узла вентиляции; аварийного выключения горелки в случаях перегрева установки. Оборудован электрошкафом управления и двойным защитным термостатом FAN-LIMIT.

Теплообменник – сердце установки

Высокоэффективный теплообменник состоит из следующих элементов:

- **Камера горения** – изготовлена из жаростойкой нержавеющей стали **inox AISI 430** (с содержанием хрома 18%) пламеинверсной модели, обладает низкой термической нагрузкой и прекрасно охлаждается во всех своих точках.
- **Теплообменные элементы** – высокоэффективный теплообмен обеспечивают специальными завихрителями, впрессованными сверху в стальные трубки, приваренные к стальной плите теплообменника.
- **Коллектор дымоудаления** – представляет собой стальную трубчатую конструкцию с широкими дверцами для проведения инспекции и технического обслуживания.

ПРИМЕРЫ ЭКСПЛУАТАЦИИ

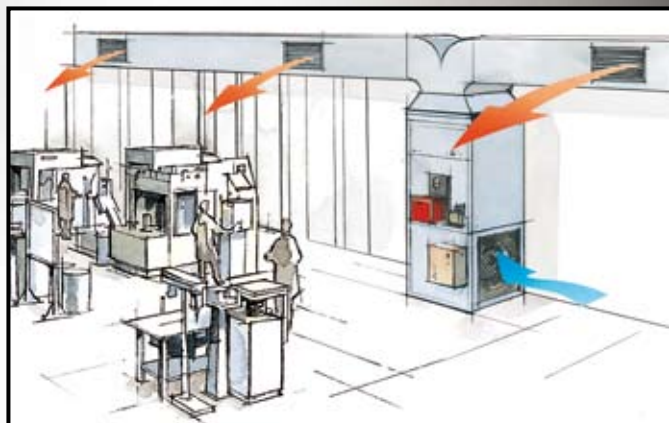

ГАБАРИТЫ

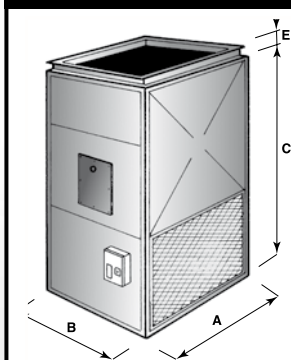

Тип	габариты, мм				Ø вывода прод. стор., мм	вес, кг
	A	B	C	E		
TC 45E	800	540	1.580	—	150	125
TC 75E	890	680	1.825	—	180	130
TC 80E	1.060	760	1.926	—	200	245
TC100E	1.060	760	1.926	—	200	249
TC125E	1.300	900	2.120	100	250	412
TC150E	1.300	900	2.120	100	250	437
TC175E	1.500	1.000	2.120	100	250	520
TC200E	1.500	1.000	2.120	100	250	525
TC250E	1.700	1.200	2.350	100	300	694
TC300E	1.700	1.200	2.350	100	300	734

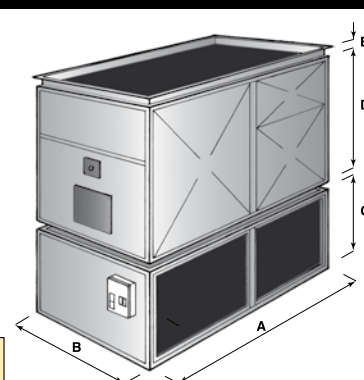

Тип	габариты, мм					Ø вывода прод. стор., мм	вес, кг
	A	B	C	D	E		
TC 375 E	2.090	1.270	1.000	1.870	100	330	1.072
TC 450 E	2.090	1.270	1.000	1.870	100	330	1.162
TC 500 E	2.500	1.500	1.000	2.120	100	370	1.497
TC 600 E	2.500	1.500	1.000	2.120	100	370	1.622
TC 800 E	3.500	1.500	1.000	2.120	100	380	2.060

Технические данные СЕРИИ TC-E

Тип	Ном. тепловая нагрузка		Полезн. мощность отопления		Поток воздуха при +15°C м³/час	Полезн. остат. стат. давление Па	Мощность эл. двигателя кВт	Напряжение эл. сети 50 Гц В
	кВт	ккал/час	кВт	ккал/час				
TC 45E	60,0	51.600	54,0	46.450	4.300	160	0,55	230
TC 75E	94,0	80.850	82,2	70.700	6.000	160	1,10	230/400
TC 80E	103,2	88.790	93,0	80.000	7.600	160	1,50	230/400
TC100E	122,3	105.150	107,0	92.000	7.600	160	1,50	230/400
TC125E	161,2	138.600	145,3	125.000	9.600	220	2,20	230/400
TC150E	190,0	163.400	168,2	144.600	11.500	200	3,00	230/400
TC175E	225,8	194.225	203,5	175.000	13.400	200	3,00	230/400
TC200E	258,8	222.600	230,3	198.100	15.300	180	4,00	230/400
TC250E	322,6	277.470	290,7	250.000	19.000	200	4,00	230/400
TC300E	391,0	336.250	347,6	298.950	23.000	170	5,50	230/400
TC375E	460,6	396.160	415,0	356.900	28.700	280	7,50	230/400
TC450E	590,0	507.300	523,2	450.000	34.500	220	9,00	230/400
TC500E	645,3	554.940	581,4	500.000	40.200	220	11,00	230/400
TC600E	769,0	661.500	682,9	587.400	49.000	180	15,00	230/400
TC800E	1000	860.000	883,7	760.000	67.000	200	2x9,00	230/400

TC45E ÷ TC300E оснащены вариатором скорости вращения вентилятора; TC375E ÷ TC800E фиксированной скоростью вращения вентилятора. TC375E ÷ TC800E поставляются не моноблоком, а двумя частями: теплообменник с камерой горения и вентиляторный блок.

TC-SP

Воздухонагреватели серии

Воздухонагреватели
специального назначения



Возможные варианты поставки:

- с низким содержанием NOx
- с модулирующей горелкой
- с возможностью функционирования в режиме конденсации
- с различным расходом воздуха
- с высоким статическим давлением потока воздуха
- с высокой температурой воздуха

Высокоэффективные газовые или жидкотопливные воздухонагреватели для установки внутри или снаружи помещения с тепловой мощностью 60-1.500 кВт для непосредственного подключения к воздуховодным системам. Камера горения инверсного типа из жаростойкой нержавеющей стали **inox AISI 430** укреплённой конструкции с низкой тепловой нагрузкой и высокоэффективный пластинчатый теплообменник из коррозионностойкой нержавеющей стали **inox AISI 304** позволяют использование данного оборудования на различного типа объектах

в самых сложных климатических условиях, сводя к минимуму при этом расходы на эксплуатацию. Воздухонагреватели укомплектованы малошумным центробежным вентилятором с клиноременным приводом со шкивом регулируемого диаметра, электронными устройствами управления, контроля и безопасности.

Воздухонагреватели могут поставляться с одноступенчатой, двухступенчатой или модулирующей блочной горелкой, на конденсации, с высоким статическим давлением и высокой температурой воздуха на выходе.

ОТЛИЧИТЕЛЬНЫЕ ПРИЗНАКИ КОНСТРУКЦИИ

Данные воздухонагреватели могут быть использованы как для традиционных, так и для специальных технологических нужд, например, для создания высоких температур и/или высокого статического давления воздуха и т.п.

Данные воздухонагреватели могут быть использованы для создания нетипично высоких температур или обеспечения небольшого ΔT теплого воздуха. Они могут быть изготовлены с повышенным тепловым КПД, с горелкой модулируемой мощности, с функционированием в режиме конденсации, с высоким значением статического давления потока воздуха, с возможностью управления скоростью вращения вентиляторов, а также могут быть приспособлены для эксплуатации при предельно низких температурах (до -55°C).

Tecnoclima разработала воздухонагреватели специального исполнения со следующими техническими характеристиками:

- | | |
|---|--------------------------------|
| • Тепловой К.П.Д. | до 108 % |
| • Мощность отопления | до 1.500 кВт |
| • Статическое давление потока воздуха | до 2.000 Па |
| • Расход теплого воздуха при норм. усл. | до 150.000 м ³ /час |
| • Температура горячего воздуха | до 350 °C |
| • Эксплуатация при T наружного воздуха | до - 55 °C |

Индивидуальные решения



Воздухонагреватель для производства горячего воздуха с температурой до 280 °C



Воздухонагреватель для эксплуатации при температуре до - 50 °C и обеспечения статического давления до 900 Па



Воздухонагреватель, оборудованный для подачи воздуха снизу и предназначенный для работы с большой степенью конденсации



Отопительная установка для эксплуатации при температуре до - 55 °C и отопления теплым воздухом больших помещений (объем воздуха 140.000 м³/час)

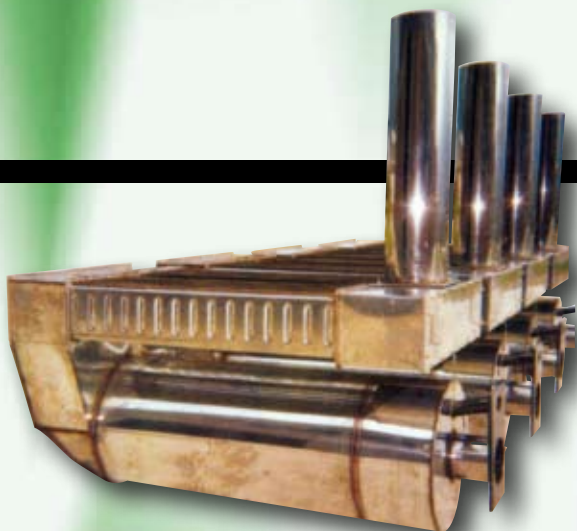

Теплообменник специальной конструкции для использования в технологических процессах производства горячего воздуха и создания воздушного потока с высоким статическим давлением (до 1.600 Па)

CF GAS

Приборы для обработки воздуха серии

Автономные моноблочные
кондиционеры ROOF TOP



Возможны варианты оснащения агрегата тепловым насосом, рекуператором, а также обеспечение его эксплуатации при очень низких температурах

Сертифицированы
в государственных
системах
Евросоюза,
Российской Федерации,
Украины,
Беларуси

Структурно моноблочный крышный кондиционер состоит из:

- **секции охлаждения**, в которую входят scroll компрессоры, размещённые в специальном отсеке, с независимыми контурами охлаждения, использующие экологически чистый газ R407C (класса L1); осевые вентиляторы работающими независимо друг от друга; пластинчатая батарея теплообмена широкой поверхности. Всё управление осуществляется микропроцессорным логическим контроллером.
- **секции отопления**, состоящей из универсальной атмосферной газовой горелки и высокоэффективного теплообменника запатентованной конструкции, изгото-

товленного из нержавеющей жаростойкой стали **inox AISI 430**, тепловой КПД которого превышает 90% даже при наружных температурах ниже 0°C.

- **секции обработки воздуха** оснащённой камерой смешения воздуха рециркуляции с приточным, воздушными фильтрами с волнистыми ячейками, группой подачи воздуха с двойными центробежными вентиляторами двухстороннего всасывания и низким уровнем шумов, клиноременным приводом со шкивом регулируемого диаметра, электродвигателем с салазочным устройством натяжения привоного ремня.

Доступ во все отсеки для инспекционного контроля и ТО обеспечивается легко открываемыми дверцами.

ВАРИАНТЫ УСТАНОВКИ И ПОДКЛЮЧЕНИЯ

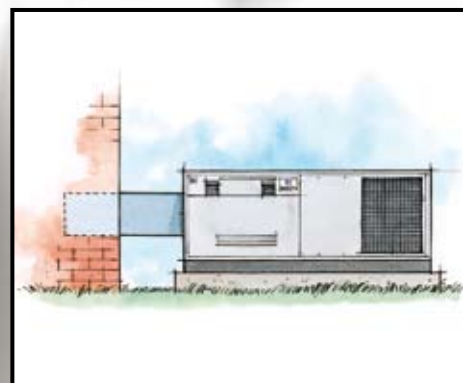
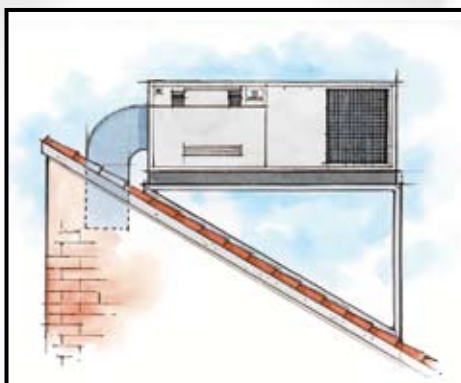

ПРИМЕРЫ ЭКСПЛУАТАЦИИ

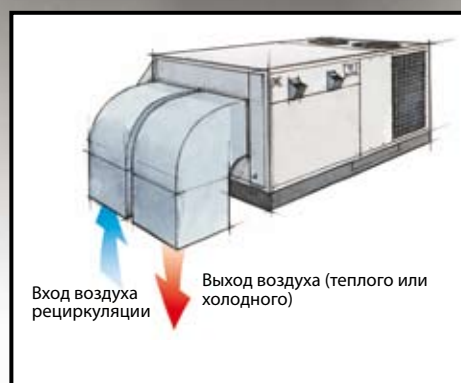
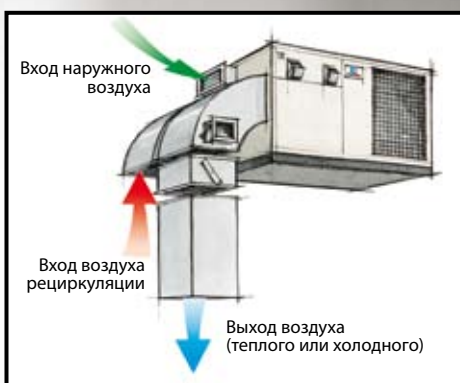
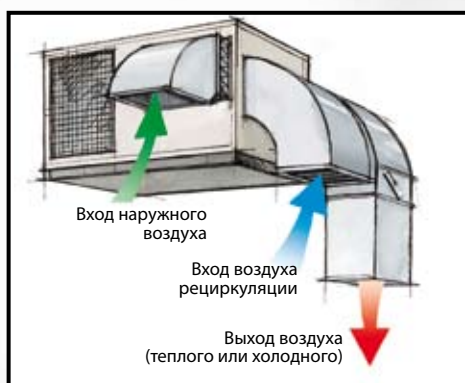

Технические данные СЕРИИ CF GAS

МОДЕЛЬ		CF 100 GAS	CF 200 GAS	CF 300 GAS	CF 400 GAS	CF 500 GAS	CF 600 GAS	CF 700 GAS	
Условия эксплуатации	°C	- 25 +45							
Номинальная тепловая нагрузка	кВт	33,8	59,2	71,7	98,8	130,0	170,0	209,4	
Тепловой К.П.Д.	%	90,2	90,4	92,2	90,2	90,2	90,2	90,2	
Мощность отопления полезная ¹⁾	макс.	кВт	30,5	53,5	64,7	89,1	117,2	153,2	190,6
	средняя	кВт	-	30,5	41,7	58,6	58,6	76,6	94,3
	мин.	кВт	21,1	23,0	23,0	30,5	40,5	52,9	65,2
Мощность охлаждения полезная ²⁾	макс.	кВт	23,8	35,5	47,6	64,5	92,2	137,0	170,6
	средняя	кВт	15,9	23,8	31,9	43,2	61,7	116,4	145,0
	мин.	кВт	-	17,7	23,8	32,2	46,1	68,5	85,3
Мощность интегр. компрессора	кВт	5,6	8,5	11,2	15,6	22,1	34,4	42,6	
Количество компрессоров	шт.	1	2	2	2	2	2	2	
Тип компрессора		Scroll							
Количество контуров		1	2	2	2	2	2	2	
Тип охлаждающего средства		R 407C (класса L1)							
Остаточное (полезное) стат. давление	Па	250	250	250	250	250	250	250	
Номинальный поток воздуха	м³/час	3.500	5.800	7.400	9.700	12.600	18.500	23.000	
Поток воздуха при 150 Па	м³/час	4.000	6.600	8.200	10.800	14.100	20.500	26.000	
Напряжение электрической сети		3ф. 400 В 50 Гц + N							
Габариты	длина	мм	1.900	2.750	2.750	3.250	3.250	3.250	3.250
	ширина	мм	1.290	1.700	1.700	2.250	2.250	2.250	2.250
	высота	мм	1.180	1.180	1.180	1.180	1.180	2.280	2.280
Вес	кг	570	770	890	980	1.140	1.752	1.978	

1) термические параметры сертифицированы **GASTEC**
 2) параметры охлаждения согласно условий **EUROVENT**

При необходимости, установки новой серии **CF Gas** могут обеспечивать увеличенный поток и остаточное давление потока воздуха. Варианты установки следует уточнять при заказе.

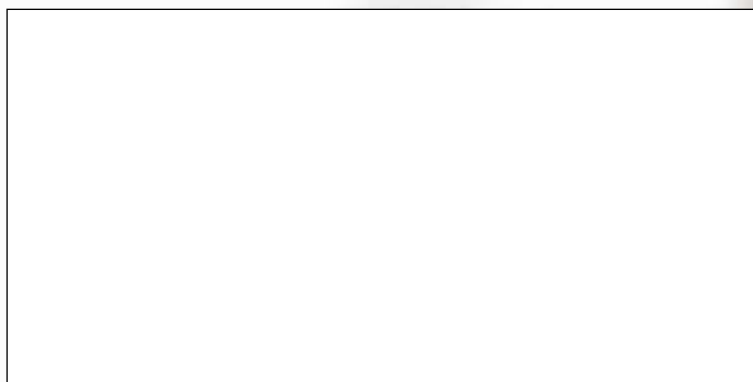

TECNOCLIMA S.p.A. - 38057 Pergine Valsugana (TN) - Italy - Viale Industria, 19
Tel. +39 0461 531676 r.a. - Fax +39 0461 512432 · www.tecnoclimaspa.com
e-mail: tecnoclima@tecnoclimaspa.com